

# Berührungsloser Magnetschalter Typ 8441

# 8441



## Beschreibung

Der berührungslose Magnetschalter Typ 8441 eignet sich zur Überwachung der Lage von beweglichen Teilen. Damit können die Endlagen von gestängegetriebenen Schaltern, Türen, Fenstern, Schranken oder ähnliches kontrolliert und gemeldet werden.

Der Schalter ist hermetisch geschlossen und kann im Freien eingesetzt werden. Für seinen Betrieb wird keine Hilfsspannung benötigt.

Der Magnetschalter besteht aus einem in ein Kunststoffgehäuse eingegossenen Schutzgaskontakt und einem ebenfalls in ein Kunststoffgehäuse eingegossenen Betätigungsmagneten. Durch Vorbeiführen des Magneten am Schaltergehäuse wird der Schutzgaskontakt (Wechslerkontakt) betätigt.

Wird das Schaltergehäuse gegenüber dem Magneten montiert (Abstand max. 13 mm), so ist der Schalter permanent betätigt. Durch Entfernen des Magneten oder des Schalters schaltet der Kontakt zurück. Damit ist das Öffnen einer Tür, das Verlassen einer Endlage oder das Verlassen einer vorgeschriebenen Position überwacht.

Befestigungswinkel, Montage material auf Anfrage. Für gestängegetriebene Schalter steht ein komplettes Montage-Set, Typ 909101 zur Verfügung.



## Technische Daten

Abmessungen	s. Abb. B/H/T 35/70/15 mm
Gehäuse	Kunststoff
Befestigung	2 Lochbefestigung, Abstand 25 mm
Schutzart	IP 67
Schalter ☒ 8441 01	
Funktion	1 Wechselkontakt
Schaltspannung	max. AC/DC 400 V
Schaltstrom	max. 1,0 A
Schaltleistung	max. 60 W/VA
Schaltzeit	4 ms
Schaltspiele	ohne Last > 10 <sup>9</sup> Schaltspiele mit Last > 10 <sup>8</sup> Schaltspiele
Vibrationsfestigkeit	max. 35 g bei 50 - 500 Hz
Stoßfestigkeit	max. 50 g, 11 ms, halbsinus
Umgebungstemperatur	-40° C bis + 70° C
Zuleitung	Kabelschwanz 3 x 0,75 mm <sup>2</sup> (festangegossen), L = 5 m
Magnet ☒ 8441 02	
Luftspalt	max. 13 mm
Zubehör:	
Befestigungsteile	auf Anfrage

## Bestellinformation

Typ	Art.-Nr.
8441 01	120100
8441 02	120200
Montageset 9091 01	120300

Magnet-Schalter

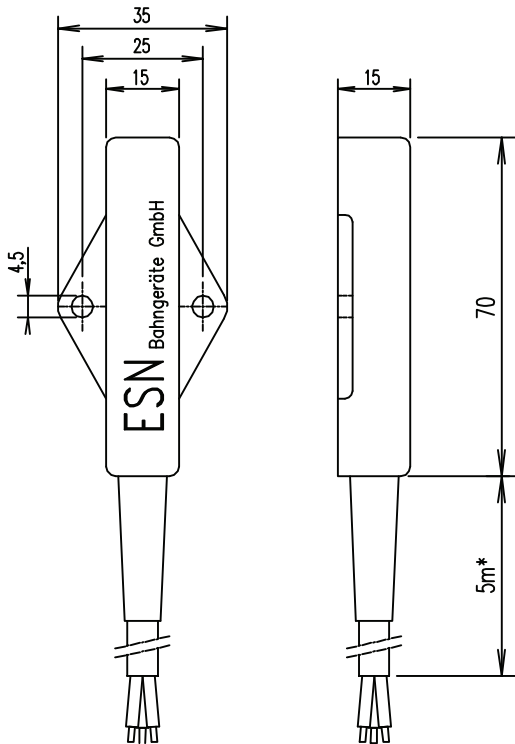

Betätigungs-Magnet

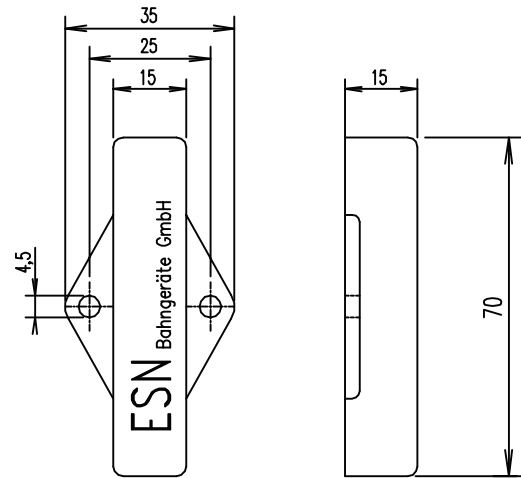

\* andere Längen auf Wunsch

Wechslerkontakt Magnet-Schalter  
Aderzuordnung (Farbkodiert bzw. Nummernkodiert)

