

Schaltverstärker Typ 8582DCW

mit Elektronik-, Relais-
und DC- Ausgang

8582DCW



Schaltverstärker Typ 8582DCW mit Elektronik-, Relais- und DC- Ausgang



Beschreibung

Der Trennschaltverstärker Typ 8582 setzt binäre Signale von Sensoren in Schaltsignale um, die nahezu allen Anforderungen im Bereich der elektrischen Bahnen genügen bzw. auf einfache Weise eine Anpassung ermöglichen.

Für die unterschiedlichen Schaltanwendungen beinhaltet das Gerät einen Hochspannungs-Reedschalter mit zusätzlicher Schutzbeschaltung, ein elektromechanisches Relais sowie eine elektronische Schaltstufe.

Die elektronische Schaltstufe ermöglicht z. B. die direkte Ansteuerung des quartzesteuerten Zeitzählers Typ 8001.

An den Sensoreingang können sowohl mechanische Sensoren (z. B. Schaltkontakt) als auch elektronische Sensoren in Zweileiter-Technik angeschlossen werden.

Der große Versorgungsspannungsbereich ermöglicht den direkten Betrieb sowohl an Gleichspannungsnetzen mit Nennspannungen von DC 600 V bzw. DC 750 V mit den entsprechenden Toleranzen als auch an Wechselspannungsnetzen mit Nennspannung AC 463 V / 16 2/3 Hz. Der Versorgungsspannungsanschluss ist von sämtlichen Ein- und Ausgängen galvanisch getrennt.

Der Trennschaltverstärker Typ 8582 findet seine Anwendung z. B. in Weichenheizungssteuerungen Frostschutz- und Übertemperaturüberwachung in Verbindung mit Temperatursensoren z. B. Typ 8431, Typ 8432 oder Typ 8433 inclusive Betriebsstun-

den- / Zeiterfassung in Verbindung mit dem Zeitzähler Typ 8001.

Funktion

Der Trennschaltverstärker Typ 8582 bezieht seine interne Betriebsspannung und die Speisespannung für beispielsweise den Sensor und den Zeitzähler über einen Universalwandler mit galvanischer Trennung aus der Versorgungsspannung. Durch die Verwendung spezieller Bauelemente wird der große Versorgungsspannungsbereich für Gleich- und Wechselspannung bei optimaler Überspannungssicherheit und Wirkungsgrad erreicht.

Der Speisestrom des angeschlossenen Sensors wird intern in eine Spannung umgewandelt. Ein Komparator vergleicht diese Spannung mit einer festeingestellten Schwellenspannung. Ändert der Sensor seinen Schaltzustand, so wird dem Speisestrom ein Signalstrom überlagert und somit die Schwellenspannung am Komparator überschritten. Nach vorgegebener Verzögerungszeit werden daraufhin die Ausgänge des Trennschaltverstärkers aktiviert.

Die Ausgänge K1 und K3 arbeiten im „Arbeitsstrombetrieb“, der Ausgang K2 im „Ruhestrombetrieb“. Der aktive Zustand wird durch gelbe LED's angezeigt, für die Versorgungsspannungsanzeige ist eine grüne LED vorhanden. An den Klemmen 17 und 20 steht eine DC-Spannung von 30V / 300mA zur Verfügung.

Technische Daten

Abmessungen	B/H/T s. Abb. 145 / 70 / 112 mm
Gehäuse	ABS / Polycarbonat
Befestigung	2 Bohrungen gem. Bohrbild Normtrageschiene nach DIN EN 50022
Schutzart	Gehäuse: IP 40; Klemmen: IP 20
Anschlüsse	2 x 2,5 mm ² massiv nach DIN 46288 oder 2 x 1,5 mm ² mit Hülse
Umgebungstemperatur	-20°C bis +60°C
Versorgungsspannung	KI 31 (L1); KI 27 (L2) DC 150 V bis DC 900 V AC 115 V bis AC 600 V
Leistungsaufn.	max. 8 W
Sensoranschluss	kurzschlussfest, KI 11 (+); KI 12 (-)
Nennspannung	DC 12 V
Max.Strom (Ik)	ca. 25 mA
Schaltpunkt	11 mA ± 1 mA
Hysterese	ca. 4,5 mA
Ansprechverzögerung	ca. 1 s (andere Werte auf Anfrage)
Relaisausgang	1 Schließer (Potentialfrei), KI 2,4 (K1), mit Varistor-Schutzbeschaltung
Spannung	max. DC 900 V
Strom	max. 3A
Leistung	max. 50 W
Relaisausgang	1 Schließer (Potentialfrei), KI 8,9 (K2) AC 250 V 4,0 A cosφ > 0,7 DC 120 V 1,0 A ohmsche Last
Elektronischer Ausgang	KI 14,15 (K3) kurzschlussfest
Nennspannung	DC 12 V
Strom	max. 20 mA
Max. Strom (Ik)	ca. 35 mA
DC-Ausgang	
Ausgang	KI. 17(+), 20(-)
Spannung	30V
Strom (max.)	300mA
Prüfspannungen	Versorgungsspg.→ Ein-/Ausgänge 6 kV _{eff} Ausgang K1→ Ein-/Ausgänge 6 kV _{eff} Ausgang K2→ Sensor/K3 4 kV _{eff}
	Zwischen dem Sensor-Anschluss und dem elektron. Schaltausgang besteht keine galv. Trennung.
Zubehör	s. Prospektblätter 8432, 8433 und 8434
Temperaturwächter	

Bestellinformation

Typ	Art.-Nr.
8582DCW	420220

8582 DCW

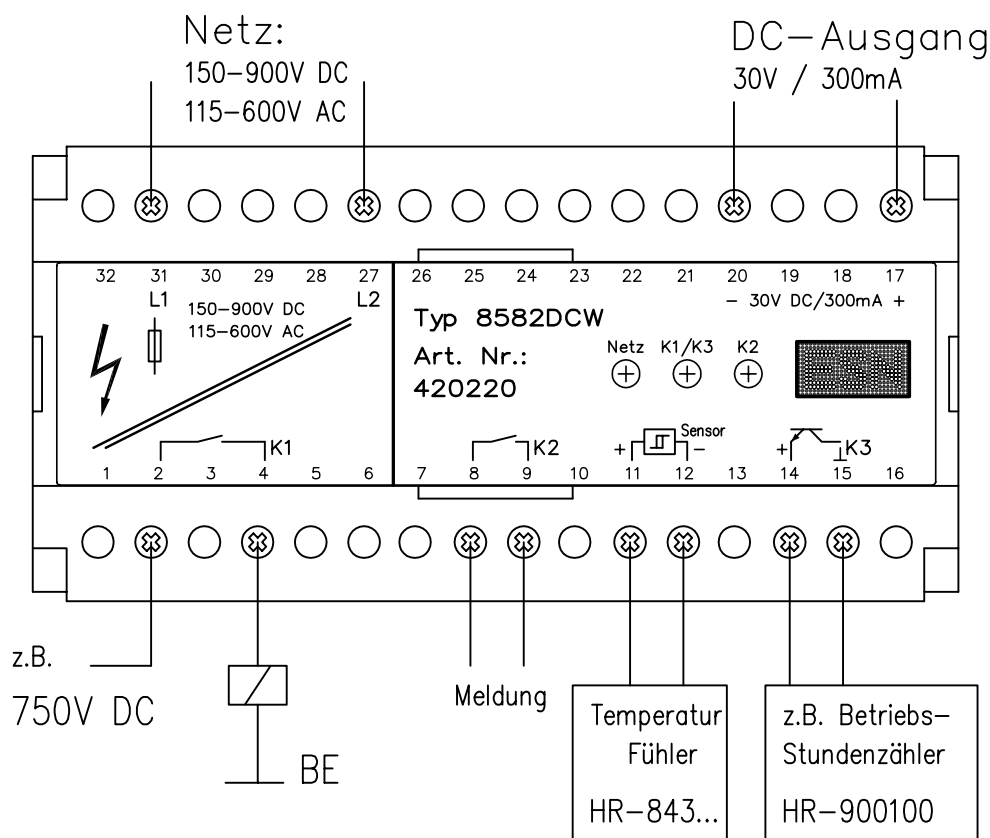
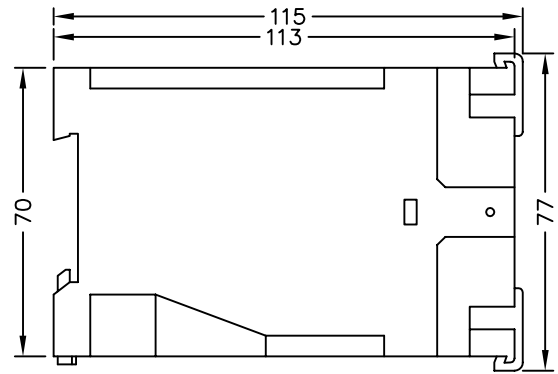
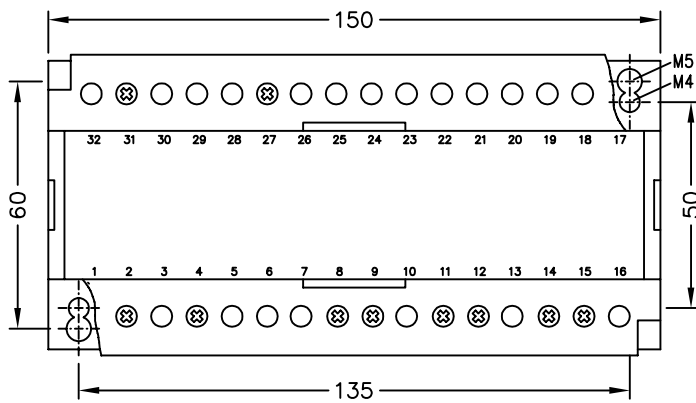

Sensorstrom	Ausgang		
	K1	K2	K3
$I < I_s$			0V
$I > I_s$			12V